



**Svenska
Pistolskytteförbundets**

SKJUTHANDBOK

*21:a omarbetade upplagan
2026-01-01*

Beställes från
Svenska Pistolskytteförbundet

Grafisk form, layout, sättning och repro:
Annette Hofvander, Text å Form AH AB
Foto: Ulf Hansson, Text & Bild
© Svenska Pistolskytteförbundet
Tryck: Åtta45

Del E

Magnumfältskjutning

E.1 Grunder

E.1.1 Magnumfältskjutning

Magnumfältskjutning är precisionsskjutning mot fältskyttemål i terräng med grovkalibriga vapen. Precisionsmomentet – antal poäng i ringade figurer – tillmäts inom magnumfältskyttet mycket stor betydelse. Antalet poäng skall i en väl avvägd bana vara den faktor som avgör placeringarna inom varje vapengrupp.

E.1.2 Tävlingsformer

Ej tillämpligt.

E.1.3 Särskilda tekniska bestämmelser

Magnumfältskyttets höga bullervärden kräver särskilt hänsynstagande vid skytte med magnumladdad ammunition på skjutbanor. På skjutbana får magnumfältskytte ske endast om banan uttryckligen är godkänd för skytte med magnumladdad ammunition.

Samtliga patroner vid en och samma tävling skall vara lika laddade. Märkt patron eller motsvarande, för att användas vid speciella skjutförhållanden, är inte tillåten.

Vapengrupp M8 får skjutas med vapen som är avsedda för magnumpatroner. Specialladdning skall vara laddad i Specialhylsa och får inte laddas i Magnumhylsa. Vid magnumfältskytte får patroner laddade med svartkrut inte förekomma.

Kornskydd är tillåtet att använda.

Det är tillåtet att spänna hanen mellan varje skott vid skytte med Double Actionrevolver.

E.2 Klassindelning

E.2.1 Allmänt

I magnumfältskjutning tillämpas ingen klassindelning.

E.2.2 Allmänna regler

Skytten får inte utöva magnumfältsskytte förrän det kalenderår skytten fyller 18 år. För att få delta i annan än föreningstävling skall skytten inneha Pistolskyttekortet.

E.3 SM deltagande

Skytte som äger rätt att skjuta magnumfält äger även rätt att ställa upp på SM.

E.4 Vapengrupper specifika bestämmelser

Vikt	I vapengrupperna 1-4 samt 8 är vapnets totalvikt inklusive eventuell pipvikt och tomt magasin begränsad till 2000 g, i vapengrupp 7 och 9 till 1400 g och i vapengrupp 5 och 6 till 2500 g.
Pipvikt	Är tillåten om den är fast monterad.
Piplängd	Max 305 mm (12").
Pipans centrumlinje	Skall passera över hudveckat mellan tumme och pekfinger vid normal skjutställning.
Riktmedel	I vapengrupperna 1-4 samt 6-9 skall riktmedlen vara öppna. Korn och sikte får vara ställbara i höjd och sida. Mikrometersikte är tillåtet. I vapengrupp 5 (FRIGRUPP) är alla typer av riktmedel tillåtna utom riktmedel med projicerande strålar. Typ av riktmedel får inte ändras mellan stationerna.
Visirlinje	Sikte får inte placeras bakom uppfälld hane eller mantelns bakplan. Korn får inte placeras framför pipmyningen. Gäller ej vapengrupp 5 om optiska riktmedel används.
Mynningsbroms	eller annan anordning med liknande funktion är inte tillåten.
Dimensioner	Inga fastställda regler.
Kolv	Endast originalkolv eller motsvarande typ får användas, exempelvis gummikolv. Kolv med anatomisk utformning eller handstöd (på kolvens nedre del) är inte tillåten. Kolvens yta får förändras för att förhindra att den halkar i handen, exempelvis med hjälp av isoleringsband. Kolvens form får dock inte förändras.
Avtryck	Min 1360 g anbringat mitt på avtryckaren och parallellt med vapnets kärnlinje (pipan). Endast mekaniskt avfyringssystem är tillåtet. Vidare gäller för revolver att kontrollvikten skall kunna anbringas mot den spända hanen (vapnet med myningen nedåt, vertikalt) utan att hanen faller fram. (Denna kontroll kan även utföras med en fjädervåg eller liknande).
Trumma och magasin	Trumma på revolver och magasin till pistol skall kunna påfyllas med sex (6) patroner.
Ammunition	Skall motsvara normal fabriksladdning och i vapengrupperna 1-4 samt 7 vara av magnumtyp. Ammunition av magnumtyp är en patron där patronhulsans större volym tillåter en större krutladdning och därmed högre prestanda (hastighet) än en motsvarande standardladdning eller specialpatron med samma kaliber och kulvikt.
Single action	För att ingå i vapengrupperna 1 och 3 skall vapnet i sitt fabriksmässiga grundutförande, såväl modell- som funktionsmässigt, vara tillverkat som en Single Actionrevolver. (Hanspänd revolver.)
Double action	För att ingå i vapengrupperna 2 och 4 skall vapnet i sitt fabriksmässiga grundutförande, såväl modell- som funktionsmässigt, vara tillverkat som en Double Actionrevolver. (Han- och avtryckarspänd revolver.)

Vapen som ändras i sin funktion eller i sin mekanism, hänvisas till den vapengrupp, som vapnet tillhör enligt vapnets ursprungliga funktion eller modell.

E.4.1 Vapengrupp M

Grovkalibriga pistoler och revolverar.

Vapengruppen är indelad i följande 9 undergrupper:

E.4.1.1 Vapengrupp M1

Single Action Revolver kaliber .41-.44 Magnum.

E.4.1.2 Vapengrupp M2

Double Action Revolver kaliber .41-.44 Magnum.

E.4.1.3 Vapengrupp M3

Single Action Revolver kaliber .357 Magnum.

E.4.1.4 Vapengrupp M4

Double Action Revolver kaliber .357 Magnum.

E.4.1.5 Vapengrupp M5

Frigrupp Pistol och Revolver kaliber min 9 mm – max .455

E.4.1.6 Vapengrupp M6

Pistol kaliber min 9 mm – max .455.

E.4.1.7 Vapengrupp M7

Revolver .357 – .44 Magnum, max pipplängd 165 mm (6,5 tum).
I övrigt enligt vapengrupp R.



Bild 20: Mått i Vapengrupp M7.

E.4.1.8 Vapengrupp M8

Revolver .38 Special, .38-.40, .44-40, .44 special, .45 ACP och .45 Colt.

E.4.1.9 Vapengrupp M9

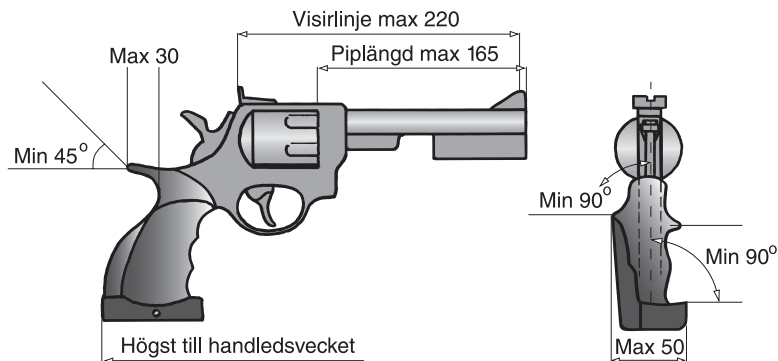
Pistol av tjänstevapenkaraktär i kaliber min 9 mm – max .45, max pipplängd 153 mm (6"). Skall överensstämma med vapengrupp A.

Mått i mm



Bild 6: Mått i vapengrupp A.

E.5 Utrustning

Bländarskiva får användas.

Vid tävling får skyggglapp användas. Vid träning får skyggglapp användas endast under förutsättning att riskområdet i sida är övervakat.

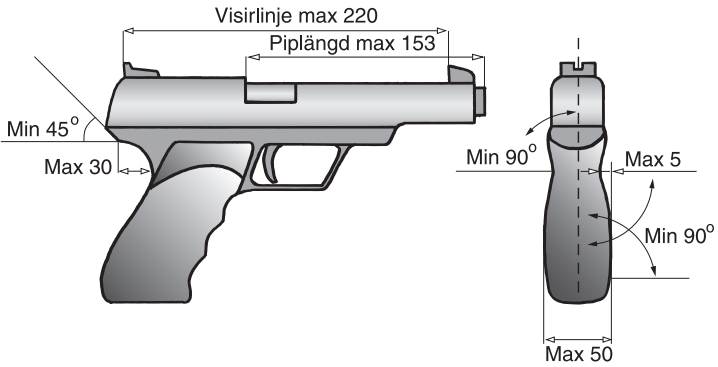
Skärm eller brätte på huvudbonad eller solskärm får inte vara längre än 10 cm. Skyttmössa med fällbara skärmdelar får användas.

Hörselskydd skall användas.

Samtliga funktionärer och åskådare inom 25 m från eller i samma rum som skjutplats skall använda hörselskydd.

Skjuthandske, avsedd att skydda handen, får användas under förutsättning att den inte har någon stödjande funktion.

Ryggstöd, vars diameter inte överstiger 300 mm, får medföras och användas vid skjutmomentet.

Skydd för krutgaser och tryckvåg får användas. Skyddet får inte vara formgjutet. Kontroll av skyddet sker genom att lägga detta mellan två styva skivor. Mellanrummet mellan skivorna får inte överstiga 30 mm. Skyddet får fästas på byxor, exempelvis som påsytt skinn. Vid misstanke om regelbrott skall byxorna kontrolleras på samma sätt som beskrivits ovan. Byxtyget räknas in i skyddets tjocklek.

E.6 Genomförande

Detaljerna för genomförandet av en magnumfälttävling kan variera med hänsyn till tävlingens omfattning och betydelse. Det väsentliga är att formerna för tävlingens genomförande är delgivna och klara för alla skyttar före tävlingens påbörjande.

Vid externa tävlingar får skytt endast ställa upp med samma vapen laddat med samma patronstyp i en vapengrupp. Undantaget är om man förser vapnet med optiska riktmedel. Det är följaktligen inte tillåtet att först skjuta ett varv i friklass med öppna riktmedel, och därefter använda samma vapen inom en annan vapengrupp.

E.6.1 Omfattning

Antalet skjutstationer bör vara minst åtta (8). Vid SM skall antalet skjutstationer vara minst åtta (8).

Första skjutstationen skall ge skyttarna möjlighet till inskjutning. Stationen får inte ha poängmål.

Minst två av skjutstationerna skall ha ringade figurer där antal träff och poäng räknas. Skjuttiden skall vara väl tilltagen för att medge precisionsskjutning. Alla poängmål skall alltid visas vid haltpålen. Poängmål skall alltid vara så utformat att högsta poäng erhålls i figurens centrum.

E.6.2 Kommandoord

Kommandoordsserier består dels av reglementerade kommandoord som skall användas, (angivna med VERSALER), dels av exempel på kommandoord, som lämpligen kan användas i förekommade fall. Samma kommandoserie skall användas under hela tävlingen.

Kommandoord	Anvisning
Patrullen framåt	När patrullen är samlad vid haltpålen.
Inta platserna vid nummerpålarna	
Jag visar målen	Då rörliga mål förekommer.
LADDA!	Ca 30 s före "ALLA KLARA".
Kontroll av antal skott i magasin + patronläge	Stickprovskontroll
ALLA KLARA?	Om NEJ upprepa efter ca 10 sek.
10 SEKUNDER KVAR!	10 sekunder före ELD eller den tidpunkt då rörliga mål skall visas. Kommandoserien fullföljs även om någon skytt avlossar skott före eld.
FÄRDIGA!	3 sekunder före seriens början.
ELD! (endast vid fasta mål)	Används vid fasta mål. (Vid rörliga mål påbörjas eldgivningen då figurerna visas).
ELD UPPHÖR!	Används vid fasta mål. Utdrages under 3 sek. Kan ersättas med visselsignal Kommandoordet skall även användas vid skjutning mot rörliga mål efter den sista visningen.
PATRON UR! PROPPA VAPEN!	Efter skjuttidens slut.
VISITATION!	Kontrollen utförs. Säkerhetspropp/bricka ska vara isatt. Revolver skall dock kontrolleras innan propp/bricka sätts i. Om vapnet inte tas med utses vapenvakt.
MARKERA!	I regel kompletterat med anvisningar om kontroll av markering och protokollskrivning.

E.6.2.1 Laddningsförfarande

När säkerheten så medger och skyttarna är beredda, kommenderar skjutledaren ladda. Laddning under skuttiden (skjutmomentet) är ej tillåten. Felaktig patron får ej ersättas under skuttiden.

Laddning kommenderas först då skyttarna intagit skjutplatserna. Laddning får inte ske utan kommando. Visning av målen sker sedan skyttarna intagit skjutplatserna.

E.6.3 Skjutställning

Vid skjutmomentet gäller 45° säkerhetsvinkel. Regeln innebär att ingen kroppsdel (från skytten eller andra skyttar) under någon del av skjutmomentet får finnas framför mynningen, mätt 45° i skjutriktningen. Banan skall läggas med hänsyn till denna regel samt så att skyttarna skall kunna inta en valfri skjutställning.

Pipa eller annan vapendel får stödjas mot kroppsdel.

Påföljd

- Skytt som bryter mot detta skall tilldelas en varning.

E.6.3.1 Hands-Up station

När "10 sekunder kvar" kommenderas, skall skytten stå upp och båda händerna skall vidröra huvudet. Vapnet skall vara laddat. Revolver får ha trumman infälld, men hane får inte vara spänd. Pistol skall ha slutstycket i framfört läge med spänd hane, men någon patron får inte finnas i patronläget. Vapnet får läggas på patronask av normalstorlek.

Vid kommando "Eld" böjer sig skytten ner, hämtar vapnet, slutför laddningen och påbörjar skjutningen.

E.6.4 Antal skott per serie

Vid magnumfältskjutning skall antalet skott vid en och samma station vara sex (6).

E.6.5 Tid per serie

Ej tillämpligt.

E.6.6 Förberedelse, provskott/visning av mål

Målen visas när skyttarna intagit sina platser.

E.6.7 För tidiga/sena skott

Skjutmomentet är påbörjat då "10 sekunder kvar" kommenderats.

E.6.7.1 Påföljd

Om skytt avlossar skott efter kommandot "Ladda" men före kommandot "Eld" avdras det antal av de för skytten bästa träffarna som svarar mot antalet skott avgivna före eldkommandot. Avdrag görs endast i mål som visas när förseelsen inträffar. Avlossat skott får inte ersättas.

För den som skjutit efter "Eld upphör" görs avdrag i de mål som visas när förseelsen inträffar, med det antal bästa träffar som svarar mot antalet för sent avgivna skott.

Om skytt avlossar skott före kommandot "LADDA" eller efter "PATRON UR" skall skytten diskvalificeras.

För den som skjutit under skjutmomentet men före eller efter visningstiden görs avdrag endast i mål som visas när förseelsen inträffar.

Bästa träffar innebär de träffar som drabbar skytten hårdast.

E.6.8 Vapenfel och eldavsbrott

Omskjutning vid funktionsfel (eldavsbrott, klick mm.) tillämpas inte inom magnumfältsskytte. En klickad patron får inte ersättas med ny, även om detta skulle hinnas med under skjuttiden. Nytt försök med klickad patron får göras. Vapenfel får avhjälpas under skjuttiden, dock inte på bekostnad av säkerheten eller på sådant sätt att övriga skyttar störs.

E.6.9 Fel på målanordning, felaktigt målspel

Vid fel på mål och/eller målanordning eller felaktigt målspel anbefalls omskjutning på skjutstationen för samtliga skyttar. Vid fel på mål och/eller målanordning för enskild skytt anbefalls omskjutning för dem som drabbas.

I de fall då funktionär gjort sådant fel så att skyttarna störs anbefalls omskjutning på skjutstationen för samtliga skyttar.

Stationschefen avgör om skäl för omskjutning föreligger. Sluten markering skall dessförinnan utföras.

Omskjutning görs även då skjutledare av säkerhetsskäl eller av annan orsak avbrutit skjutningen.

E.6.10 Markering inklusive kikarmarkering

E.6.10.1 Allmänt

Av stationschef utsedd funktionär eller särskilt anmodad skytt skall tydligt och snabbt ange resultatet efter hand, som målen markeras.

För kontroll av resultaten skall en eller flera skyttar anmodas övervaka markeringen och en skytt att följa protokollförarens notering av resultaten. Övriga skyttar får enligt tävlingsledningens bestämmande tillåtas att gå fram till målen. De får dock inte gå närmare dessa än två meter, förrän målen markerats och resultaten noterats.

Vid tävlingar skall kulhålen, sedan målen kontrollerats och resultatet antecknats, först kritas och därefter klistras. Härigenom underlättas bedömningen om täcklappar fallit eller skjutits bort. Kritning bör utföras med färgad krita, helst fetkrita.

Vid magnumfältsskjutning räknas träff endast i den tryckta målytan (tapeten). Kulhål som tangerar målytans begränsning räknas som träff (kantskott). Vid poängmål räknas kulhål till det högre värdet så snart ringens ytterkant är tangerad. I tveksamma fall skall av Förbundet godkänd fältsskyttetolk användas. Råder det några tveksamheter om träff eller poäng skall tolkning ske.

Skytt får ej tillgodoräkna sig träff som genom kulhållets utseende visar att det härrör från en annan skytt. Träff av rikoschett räknas som bomskott.

E.6.10.2 Markering

Skjutresultatet antecknas genom att ange antalet träff på varje mål, t.ex. 2 + 2, vilket innebär 4 träff i 2 figurer. Detta möjliggör efterkontroll av resultatet. Resultatet repeteras i samband med att man skriver in det.

Eventuella anmärkningar antecknas såsom omskjutning, utdelade varningar brott mot tävlingsbestämmelser m.m.

Skyttar ur patrullen kan hjälpa till vid markering, kontroll och protokollföring.

Vid markering från flera målgrupper kan markör visa antal träff med nummerbricka.

När skyttarna tillåts gå fram till målen i samband med markering bör lämplig avspärrning anordnas 2 meter framför figurerna.

OBS! Anmärkning, som görs sedan skyttarna lämnat skjutstationen tas inte upp till behandling.

E.6.10.3 Fel antal skott

Skott på fel tavla eller figur räknas som bomskott. Träff av annan kaliber än den egna tillgodoräknas inte.

Om det utan skyttens förvällande finns för många träff på egen figur och man inte genom kulhållets utseende kan avgöra vilken träff som härrör från annan skytt, äger skytten som sitt resultat tillgodogöra sig de bästa träffarna, dock högst det antal, som motsvarar det egna skottantalet vid skjutstationen ifråga (vid ringat mål motsvarande antal träff av högsta valör).

Om träffarna är av annan kaliber och misstanke finns att egna träffar försvunnit har skytten rätt att skjuta om. Om skytten väljer att ej skjuta om äger denne rätt att räkna enbart träffarna från det egna vapnet.

E.6.10.3.1 Påföljd

Har skytt av misstag skjutit för många skott, skall han omedelbart göra anmälan därom till skjutledaren (stationschefen), varvid motsvarande antal träff av högsta värde för skytten skall avdragas.

E.6.10.4 Tolkar och tolkning

Eventuell tolkning skall om möjligt ske i skytts närvaro.

Kulhålstolk används dels för att fastställa om ett kulhål tangerat ytterkonturen till figur eller poängring, dels för att utvärdera om mer än en kula gått igenom samma kulhål. Vid fältskjutning skall Förbundets fältskjuttolkar användas.

Vid en och samma tävling skall tolkar av samma typ användas.

Tabell 3 Tolkar för magnumfältskjutning

Pos.	Kaliber-beteckn.	Kultyp	Märkning	Tolkmått i mm	
				A ¹⁾	B ¹⁾
3	.38, .357, 9 mm	Varierande	9 – .357	8,5	9,1
4	.40, .41, 10 mm	Varierande	10 – .41	9,4	10,3
5	.44	Varierande	.44	10,4	11,0
6	.45	Varierande	.45	10,8	11,4

¹⁾ Mått A och B gäller med en tolerans av +0/-0,05

Anvisningar för tolkning vid magnumfältskjutning

- Ta reda på vilken kaliber träffarna har och välj rätt tolk enligt Tabell 3.
- Kulhål, som skall tolkas, får inte vidröras före tolkning.
- Om en figurpinne helt eller delvis befinner sig bakom det kulhål, som skall tolkas, skall figurpappen lossas från pinnen innan tolkning sker.
- För in tolken försiktigt, så att tolkkroppens mätfläns ligger an mot målytan. Vid behov kan tolken stödjas, så att jämn anliggning erhålls.
- Om mätflänsens kant tangerar målytan räknas kulhållet som träff. Vid poängmål räknas det högre värdet. Avläsning sker alltid vinkelrätt mot målytan.
- Är det tveksamt huruvida mer än ett skott passerat visst kulhål förfars på följande sätt:
 - Håll figuren (målet) vågrätt.
 - För in tolken på sätt som ovan nämnts i de kulhål, som inte misstänks ha passerats av mer än en kula.
 - Dra ut tolken ur kulhålen genom att dra i fjäderns ände och känn efter vilket motstånd tolken gör innan den lossnar ur figuren.
 - Upprepa samma förfarande med det "misstänkta" kulhållet. Om två kulor passerat genom ett hål, lossnar tolken lättare ur detta. Kulhål där två kulor passerat har ofta ett "trasigare" utseende på figurens baksida (utgångssidan).

E.6.11 Resultatberäkning

Resultaten beräknas efter antalet träff.

E.6.11.1 Protest

Om skytt och funktionär är oense om resultatet skall anmärkning (protest) göras.

Stationschef antecknar detta på skjutkortet och bekräfta med signatur. Bedömt resultat skrivs på avsedd plats på kortet.

Vid behov tas figuren/figurerna som givit anledning till anmärkning bort, märks med patrull- och figurnummer, använd kaliber samt erforderlig anteckning om protestens art. Bekräfta med signatur.

Figuren/figurerna sänds till tävlingsledningen för jurygranskning.

E.6.11.2 Särskiljning

E.6.11.2.1 Individuell tävling

Särskiljning vid lika antal träff sker enligt följande:

1. Största antal träffade figurer
2. Högsta antal sammanlagda poäng i poängmålen
3. Högsta antal poäng på sista skjutstationen, näst sista o.s.v.
4. Högsta antal träff på sista skjutstationen, näst sista o.s.v.
5. Särskjutning

Om särskjutning inte kan eller inte anses böra ske, skall lottning utföras. Särskjutning tillämpas normalt endast för medaljplatserna.

Lottning skall fortsättningsvis användas endast som grund för fördelning av eventuella hederspris. I övriga fall tilldelas de skyttar som inte kan åtskiljas samma placering.

E.6.11.2.2 Lagtävling

Särskiljning i lagtävling vid lika sammanlagda träffar sker enligt följande:

1. Största sammanlagda antalet träffade figurer.
2. Högsta sammanlagda poäng i poängmålen.
3. Högsta sammanlagda antalet poäng på sista stationen, näst sista stationen o.s.v.
4. Högsta sammanlagda antalet träffar på sista stationen, näst sista stationen o.s.v.
5. Kan särskiljning ändå inte ske tilldelas lagen samma placering.

E.6.11.2.2.1 Mästerskap

Vid tävling om svenskt mästerskap eller om landsdels- eller kretsmästerskap i magnumfältskjutning skall vid lika högsta antal träffar, träffade figurer och poäng, särskjutning om mästartiteln äga rum. Om vid sådana tävlingar andre och tredje pristagaren inte kan särskiljas enligt ovan tillämpas särskjutning även för dessa.

E.6.11.3 Särskjutning

Vid magnumfältskjutning skall särskjutning ske på särskild skjutstation. Figurer skall vara poängmål och antal träff per figur får vara högst en. Skjuttiden skall vara väl tilltagen. Vid förnyad skjutning får avståndet ökas men skjuttiden får inte förändras. Vid särskjutningen tillämpas reglerna för särskiljning enligt ovan.

E.7 Mål

E.7.1 Allmänt

Som mål används företrädesvis tavlor och figurer enligt nedan. Människoliknande mål av icke-militär, kommersiell eller egen tillverkning får inte användas.

Målen kan bestå av:

- antingen tryckt figurtapet uppfordrad på papp
- eller figur tryckt direkt på pappen
- eller utskuret i metall

Minst 10 mm papp skall finnas utanför det egentliga målet. Pappen skall vara av lämpligt material.

Målen skall vara av sådant material att tolkning skall gå att genomföras. Gäller ej självmarkerande mål.

Träff räknas i hela tapeten och således t.ex. även mellan ben på rapporthund i front och fallskärmsjägare, i luft mellan linorna på fallskärmsjägarefigur, i navet på bilhjulsmål i sida och i mellanrummet mellan däcken på bilhjulsmål bakifrån.

Maximala avstånd framgår av tabeller nedan.

Ett och samma skott skall inte kunna träffa mer än ett mål (även efter studs). Inte heller får en "nära bom" träffa annan figur. Därför måste avståndet mellan figurerna i en målgrupp hålla ett visst avstånd. Se tabell.

Om mål som inte finns förtecknade i detta kapitel undantagsvis används skall detta klart framgå av tävlingsinbjudan och skall vara godkänd av kretsstyrelse. Ej förtecknade fältskyttemål skall infogas i lämplig figurgruppstorlek.

Vid mästerskap, d.v.s. SM, landsdelsmästerskap och kretsmästerskap skall av Förbundet godkänt målmateriel användas.

Mål skall vara fäst vid målställ av sådant material att det inte ger upphov till rikoschetter. Risken för rikoschett kan undvikas genom inklädnad av målställ.

Fallmål av metall är tillåtna. De får inte placeras på närmare avstånd än 25 m. Riskvinkeln 1 000 streck (60°) får inte underskridas. Målen placeras på sådant sätt att de faller vid träff, exempelvis på påle eller upphöjd platta. De får inte påverkas av kulnedslag i närheten. Beskjutet fallmål som inte faller räknas som bom.

Säkerhetsanvisningarna i SäkB måste beaktas.

Splittermål, som bowlingkäglor och lerduvor är inte tillåtna.

Djurfigurer, avsedda för jakt- och bågskytte får användas. Träff räknas inom den yttre ringen om inte annat anges. Figureernas form bör medge en rejäl riktpunkt mot en godtagbar och enhetlig träffyta. Figurens "centrum" bör kunna urskiljas. Extremt oregelbundna figurformer, som "helikoptrar", bör undvikas. Figurens form skall inte orsaka att slumpen avgör om en dålig avfyring blir träff eller inte.

Diagram 6: Avstånd mellan figurer i en målgrupp Magnumfält.

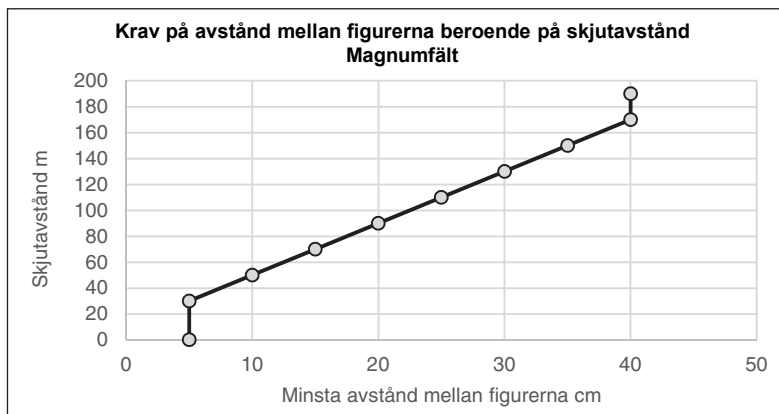











$$\text{Mellan fig (cm)} = (0,5 \cdot \text{Skjutavstånd (m)} - 5) / 2$$

min 5 cm max 40 cm







Fältskyttemål

Grupp nr		Benämning	Anteckning/Anvisning (Horisontell/ vertikal)	Mått	Militär figur (mått ej full lika de neutrala)	Max skjutavstånd i meter Fri ställning
1		B 100		55x100	1/1.	180
2		B 65	Träff även mellan linorna på fallskärmsjägarfigur.	50x65	1/2, fallskärmsjägare	150
3		C 50		50x45		130
3		Bildäck, bakifrån	Träffyta även mellan däck.	42x61		130
3		PPC-tavla	Ej träff i pil.	42x62		130
4		1/3.		52x48	1/3.	110
4		Sexkant 3		44x63		110
4		Tunnan		40x50		110







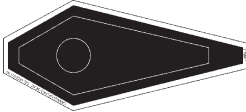

Fältskytemål

Grupp nr		Benämn.	Anteckning/Anvisning (Horisontell/ vertikal)	Mått	Militär figur (måttan ej full lika de neutrala)	Max skjutavstånd i meter Fri ställning
5		B 45		35x45		100
5		C 40		40x36		100
5		Kvadraten 3		42x42		100
5		L 3	Vertikal	43x100		100
5		Rubinen		37x50		100
6		C 35		35x31,5		90
6		L 3	Horisontal	43x100		90
6	 	1/4 rak		49x33	1/4.	90
6		1/4 höger, vänster	Samt motsvarande höger.	60x35	1/4 profil	90
6		A-rondell 2		Ø 33		90











Fältskytemål

Grupp nr		Benämning	Anteckning/Anvisning (Horisontell/ vertikal)	Mått	Militär figur (måttan ej full lika de neutrala)	Max skjutavstånd i meter Fri ställning
6		Bildäck, sida	Träffyta även i föl	67x34		90
6		Sexkant 2		33x46		90
7		C 30		30x27	1/1 min	80
7		L 2	Vertikal	30x70		80
7		1/1 miniatyr				70
7		S 25	Vertikal	25x62,5		80
7		Rapporthund	Träff även mellan ben.	25x68		80
8		C 25		25x22,5		68

Fältskyttemål

Grupp nr		Benämning	Anteckning/Anvisning (Horisontell/ vertikal)	Mått	Militär figur (måttan ej full lika de neutrala)	Max skjutavstånd i meter Fri ställning
8		L 2	Horisontell	30x70		68
8		S 20	Vertikal	20x50		68
8		S 25	Horisontell	25x62,5		68
8		1/6 rak		45x26	1/6.	68
8		1/6 höger , vänster	Samt motsvarande höger.	45x26	1/6 profil	68
8		A-triangel 2		39x29		68
8		B-triangel 2		28x26		68
8		A-oval 3		24x39		68
8		Sexkant 1		23x32		68











Fältskytemål

Grupp nr		Benäm.	Anteckning/Anvisning (Horisontell/ vertikal)	Mått	Militär figur (måttan ej full lika de neutrala)	Max skjutavstånd i meter Fri ställning
9		L 1	Vertikal	19x45		60
9		S 20	Horisontell	20x50		60
9		1/7.		20x26	Huvud	60
9		1/8.		37x21	1/8.	60
9		A-rondell 1		Ø 22		60
9		A-oval 2		19x26		60
9		B-rondell 3		Ø 21		60
9		Diamanten		29,5x21		60
9		Ovalen nr 3		23,7x47		50
10		C 20		20x18		50





Fältskytemål

Grupp nr		Benämning	Anteckning/Anvisning (Horisontell/ vertikal)	Mått	Militär figur (måttan ej full lika de neutrala)	Max skjutavstånd i meter Fri ställning
10		L 1	Horisontell	19x45		50
10		B-oval 2		18x44		50
10		B-rondell 2		Ø 18		50
10		Canaxa ovalen	Vertikal	28x17		50
10		Ovalen nr 2	Vertikal	30x15		50
11		S 15 D		15x37,5		40
11		Tunna D		16x20		40
11		Bunkerspringa	Vertikal	49x13		40
11		B-triangel 1		22x20		40
11		Canaxa ovalen	Horisontell	28x17		40



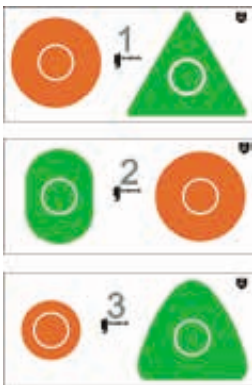
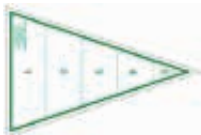

Fältskytemål

Grupp nr		Benämning	Anteckning/Anvisning (Horisontell/ vertikal)	Mått	Militär figur (mått en full lika de neutrala)	Max skjutavstånd i meter Fri ställning
11		Flaskmål	Vertikal	14x39		40
11		Kvadraten nr 2		23x23		40
11		Ovalen nr 2	Horisontell	30x15		40
12		C 15 D		15x13,5		36
12		Kvadraten 1		17x17		36
12		A-triangel 1		23x21		36
12		A-oval 1		14x20		36
12		B-oval 1	Horisontell	14,5x29		36
12		Ovalen nr 1	Verikal	10,4x20		36
12		Bunkerspringa	Horisontell	49x13		36

Fältskytemål

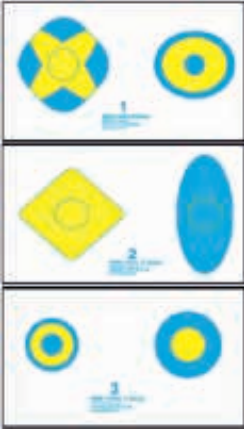
Grupp nr		Benämning	Anteckning/Anvisning (Horisontell/ vertikal)	Mått	Militär figur (måttan ej full lika de neutrala)	Max skjutavstånd i meter Fri ställning
12		Flaskmål	Horisontell	14x39		36
12		S10D	Vertikal	10x25		36
13		S10D	Horisontell	25x10		32
13		B-rondell 1		Ø 12		32
13		Ovalen nr 1	Horisontell	20x10,4		32
13		HJ snabbmål		Olika		32
13		Lurifaxen	Ej som poängmål.	18x27		32

Fältskytemål

Grupp nr		Benämning	Anteckning/Anvisning (Horisontell/ vertikal)	Mått	Militär figur (måttan ej full lika de neutrala)	Max skjutavstånd i meter Fri ställning
13		Stolpskottet		30x59 ring Ø 12		32
13		SWE-målen		Olika		32
13		Skidskyttemål		Ø 11		32
		Helmatchtavla		Olika		32
14		Sköldmål		5,5x15,5		17

E.7.1.1 Skjutavstånd

Skjutavstånd över 180 meter är inte tillåtet.

E.7.1.2 Skjuttid

Diagrammet gäller fri skjutställning.

För vapengrupp M gäller valfri skjutställning och cirka 10 sek/skott Tillägg till skjuttiden:

- Omriktning mellan målgrupper 1,5-2 sek, när omriktning ej föreligger kan tiden minskas under 1,5 sek

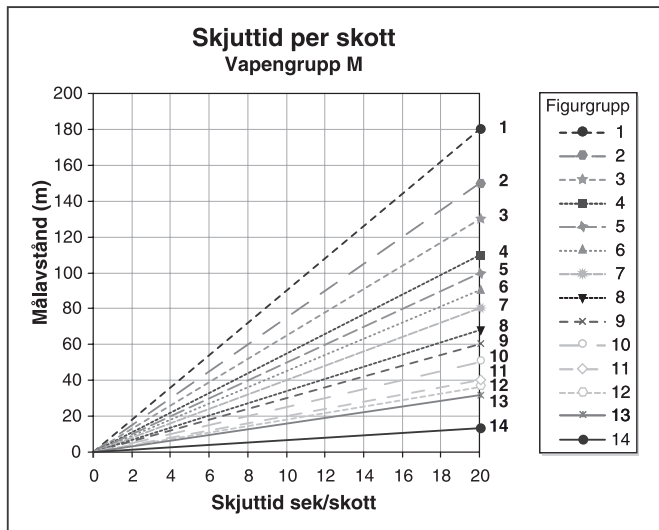

Diagram 4: Skjuttid vapengrupp M.

E.8 Funktionärernas ansvar och uppgifter

E.8.1 Tävlingsfunktionärer

E.8.1.1 Allmänt

För en medelstor tävling, t.ex. kretsmästerskap med 100 deltagare erfordras ungefär följande antal funktionärer.

- Tävlingsledare 1
- Banläggare 1
- Säkerhetsansvarig 1
- Skjutledare enligt antal stationer
- Markörer enligt behov på stationer
- Vapenkontrollanter 2
- Tävlingsexpedition (svarar även för anmälan)
 - chef 1
 - biträden 3
 - jury 3

E.8.1.2 Tävlingsledare fältskjutning

Tävlingsledaren har det övergripande ansvaret för tävlingsplanering, organisation och genomförande av tävlingen.

Tävlingsledaren ansvarar för Inför tävlingen

- att utse säkerhetsansvarig
- att utse skjutstationschefer
- att utse banläggare
- att utse tävlingsexpedition, ansvar för anmälan och resultat
- att utse pris ansvarig
- att utse vapenkontrollanter
- att utse tävlingsjury (3 personer)
- att utse ammunitionskontrollant (i förekommande fall)
- att funktionärer i övrigt finns i erforderligt antal och att dessa har skriftlig instruktion.
- att överenskommelse om skjutterräng träffas med markägare.
- att skriftliga instruktioner upprättas för skjutstationschefer och markörchefer
- att ordna tydlig snitsling av patrullvägen
- att i god tid kontrollera anordningarna på skjutstationerna
- att vid behov låta sätta ut säkerhetsposter försedda med skriftlig instruktion
- att låta upprätta startlista
- att ordna avlysning, skjutvarning och avstängning enligt bland annat Säk B Ci-vilt skytte
- att olycksfallsberedskap är anordnad.

Under tävlingen

- att säkerhetsbestämmelserna följs

Efter tävlingen

- att efter skjutning låta städa skjutterrängen
- att kontrollera eventuella skador som kan ha uppstått i skjutterrängen samt reglera dessa

E.8.1.3 Säkerhetsansvarig

Säkerhetsansvarig skall före tävling personligen kontrollera samtliga skjutstationer och patrullstigen från säkerhetssynpunkt i enlighet med SHB B.2.

E.8.1.4 Banläggare

Banläggaren lyder under tävlingsledaren.

Banläggarens uppgift är att med stöd av bestämmelserna i detta reglemente och med hjälp av omväxlande målspel, skjuttider, skjutavstånd, målstorlekar, målanordningar och skjutställningar skapa en varierande fältskyttebana. Bestämmelser och anvisningar skall följas.

E.8.1.5 Banbesiktning

Tävlingsledaren/banläggaren samt vid behov säkerhetsansvarig skall före tävling personligen kontrollera samtliga skjutstationer med hänsyn till skjutplatser, målspel, kommandoord, målens bakgrund, patrullstig, märkning, anslag o.s.v.

De funktionärer som skall ha hand om respektive station bör då vara närvarande.

E.8.1.6 Skjutstationschef/Skjutledare

Skjutledaren är ansvarig för säkerheten på skjutplatsen och skjutningens genomförande.

Före tävlingens start

Skjutledare skall överenskomma med den som anbefallt skjutningen att erforderliga avlysningar, varnings- och avstängningsåtgärder vidtagits.

Skjutledaren skall vara väl insatt i gällande säkerhetsbestämmelser och är närmast ansvarig för att tävlingsledningens instruktioner följs och att skjutning genomförs i enlighet med säkerhetsbestämmelserna i SHB och SäkB. I god tid skall han därför undersöka och avhjälpa eventuella bristfälligheter på skjutbaneanläggningar, kulfång eller andra skyddsanordningar, som kan innebära risker.

Skjutstationschef lyder under tävlingsledaren. Skjutstationschef är skjutledare på stationen. Han skall kontinuerligt övervaka säkerheten på skjutplatsen och skyndsamt till tävlingsledaren rapportera uppkommen säkerhetsrisk. Vid behov avbryter han skjutningen på stationen.

Skjutstationschef har ansvaret för planering och organisation samt tävlingens genomförande på den egna skjutstationen.

Skjutstationschef skall vara väl insatt i de bestämmelser och anvisningar som utfärdats av tävlingsledare och banläggare.

Skjutstationschefen svarar för att anordningar och målspel fungerar. Skjutstationschef ansvarar för att:

- samtliga mål ställs upp så att de syns lika bra under hela tävlingen
- mål och målgrupper märks ut enligt banläggarens anvisningar
- skjutplatserna är tydligt utmärkta
- "Haltskylt", eventuellt med kompletterande anvisningar för skjutningen vid stationen, placeras vid patrullstigen på sådan plats (om möjligt) att skyttarna från anslaget inte kan se mål eller målspel.
- övriga funktionärer på stationen är väl insatta i sina uppgifter.
- ge muntlig instruktion om förutsättningarna och målspel samt eventuella kompletterande
- uppgifter om skjutningen (förutsatt att skriftliga förutsättningar inte delats ut vid startplatsen). Denna orientering skall ord för ord följa den av banläggaren eller tävlingsledaren upprättade skriftliga instruktionen
- låta visa målen
- genomföra skjutmomentet i enlighet med förutsättningarna och/eller skriftlig instruktion
- genomföra stickprovskontroll av laddat vapen. Detta sker före kommandot "ALLA KLARA".

Under tävlingen

Skjutledare skall före skjutningens början meddela närvarande åskådare erforderliga säkerhetsbestämmelser.

Skjutning får endast ske på kommando från skjutledaren. Skjutledaren kontrollerar (låter kontrollera) under skjutning att:

- banan är fri innan ladda kommenderas
- skjutmomentet genomförs enligt bestämmelserna i aktuellt kapitel.
- tillämpliga bestämmelser efterföljs.
- skyttarna åtlyder givna kommandon
- skyttarna hanterar vapnen korrekt och att de i övrigt följer gällande regler
- skyttar, åskådare och funktionärer uppehåller sig på anvisade platser
- säkerheten i övrigt under hela skjutningen övervakas
- om verksamheten avbryts efter kommandot "LADDA" men innan skjutmomentet är avslutat kommenderas "Avbryt" samt därefter "Patron ur". "Patron ur" skall kontrolleras.
- vid uppkommen fara omedelbart kommendera "Avbryt" och låta genomföra patron ur, samt vid behov kontakta tävlingsledaren.
- se till att funktionärer eller skyttar aldrig vistas oskyddade framför laddade vapen

Efter skjutningen

- visitation efter skjutning genomförs, så att patron ur verkställts
- vapenvakt avdelas vid markering (i förekommande fall)

Markering

- före markering ange vilka skyttar som skall kontrollera markering och protokollskrivning
- se till att resultatet antecknas
- återlämna pärmen med skjutkortet till patrullchefen och anvisa väg till nästa skjutstation

E.8.1.6.1 Skjutledare, alternativ

Vid mindre tävling och kretstävling (inklusive kretsmästerskap) kan funktionär leda patrull runt banan och agera som skjutledare vid samtliga stationer. Detta förfarande får även tillämpas för arrangörspatruller vid övriga tävlingar. Detta system ställer lika stora krav på skjutledaren som systemet med fasta stationschefer.

E.8.1.7 Markörchef

Markörchef lyder under skjutstationschef. Skjutstationschef kan även vara markörchef.

Markörchef ansvarar för att markering sker på ett korrekt sätt och skall vara insatt i skjuthandbokens bestämmelser.

Markörchef skall:

- tillse att samtliga kulhål kritas och klistras efter det att målen markerats och resultatet antecknats
- vid behov reparera målen eller byta figurer.
- dessutom kunna biträda skjutstationschefen med att
 - sköta draglinor för målspel.
 - övervaka skyttarna.
 - kontrollera utgångsställning.
 - kommendera "AVBRYT" om så påkallas av säkerhetsskäl.

E.8.1.8 Patrullchef

Patrullchef lyder under tävlingsledare och skjutstationschefer. Vid upprop skall arrangör meddela patrullen vem som utsetts till patrullchef.

Patrullchefen skall under förflyttningen övervaka att ordnings- och säkerhetsföreskrifter efterföljs, exempelvis att skytt inte lämnar patrullvägen, att vapen medförs på anbefallt sätt och att vapen inte laddas eller hanteras på sådant sätt att fara uppstår.

E.9 Planläggning

E.9.1 Skjutbanans mått

Ej tillämpligt.

E.9.2 Utrustning

Målmateriel ses över och erforderlig materiel anskaffas såsom Lokaler, eventuellt tält, anskaffas för

- tävlingsexpedition inklusive anmälan och jury
- vapenkontroll
- utspisning
- toaletter

Erforderliga parkeringsutrymmen rekognosceras och utmärks.

Sekretariat

- Skjutkort
- Pärmar för skjutkort
- Förutsättningar
- Skjuthandbok
- Förteckning RM/SM klass

Vapenkontroll

- Kontrollvikter och kontrollåda
- Märklappar för vapenkontroll
- Skjuthandbok

Skjutstation

- Förbandslåda
- Figurer
- Nummerlappar för figurer
- Bokstavslappar för målgrupper
- Täcklappar i erforderliga färger
- Kritor (helst fetkriter)
- Tolkar
- Tidtagarur
- Verktyg och tillbehör för reparation av målmateriel
- Skjuthandbok
- Haltskyltar
- Snitslar

E.9.3 Rekognoscering

Vid rekognoscering av bana skall banläggarens åtgärder vara:

- sök lämpligt markområde
- undersök om tillstånd kan erhållas från markägare
- studera om säkerhetskraven allmänt sett kan tillgodoses
- rekognoscera lämpliga skjutplatser med hänsyn till patrullernas förväntade storlek (minst 1 m lucka mellan skyttarna)
- alternativa skjutplatser bör preliminärt rekognosceras (t.ex. med hänsyn till ändrade siktförhållanden)
- lämplig startplats väljs bland annat med hänsyn till parkeringsmöjligheter
- rekognoscera lämplig väg mellan stationerna
- sista skjutstationens plats väljs så att gångvägen till målet/startplatsen (parkeringsplatsen) inte blir för lång (såvida inte fordon kan ställas till förfogande)
- varierande målanordningar för de olika stationerna väljs preliminärt
- fastställ i princip målanordningarnas utseende
- bestäm skjutplats och plats för målen varvid särskilt beaktas att målens bakgrund från de olika skjutplatserna är densamma och att målfronten är parallell med skjutplatserna

- bestäm hur manöverlinorna skall dras för att minska risken att de träffas
- gör upp anvisningar för röjning (efter markägarens tillstånd) och iordningställande av mål och stationsplatser i övrigt
- kontrollera säkerheten med hänsyn till kulfång och eventuella risker för rikoschett
- bestäm avspärrningar och platser för förbudsskyttar
- undersök lämplig väg för transport av eventuella sjukdomsfall eller skadade.

E.9.4 **Samlingsplats, transporter**

Vid startplatsen (samlingsplatsen) skall finnas lokaler för sekretariat och vapenkontroll samt toaletter. Det bör även finnas uppehållsplats för skyttarna samt plats för eventuell utspisning.

Då så anses lämpligt kan transporter ordnas mellan samlingsplats före start och utgångspunkten för fältskyttebanan samt från sista målet åter till samlingsplatsen.

E.9.5 **Patrullväg**

Patrullvägen skall vara tydligt utmärkt med snitslar. Den bör om möjligt läggas så att skyttarna inte ser målen förrän vid den avsedda skjutplatsen. Förflyttning bör ske i lugn gångtakt.

Patrullvägen skall vara så dragen att den inte till någon del ligger inom riskområdet.

E.9.6 **Haltpåle**

Före skjutstation skall finnas en haltpåle så placerad, att skyttarna därifrån inte ser målen.

Vid haltpålen kan lämpligen stationens figurer ställas upp. Vid behov förses figurerna med kompletterande anvisningar om vad som räknas som målyta. Vid mindre tävlingar där skriftlig förutsättning inte utdelats, kan för stationen gällande förutsättning anslås vid haltpålen.

E.9.7 **Skjutplatser**

Skjutplatserna bör vara noggrant iordningställda, så att samtliga skyttar i patrullen har likartat underlag.

Det bör endast finnas nummerpålar vid skjutplatserna. Dessa bör vara placerade med minst 1 m lucka. Skyttens plats är, såvida inte annat anbefalls, rakt bakom nummerpålen.

Vid markering från flera målgrupper kan markör visa antal träff med nummerbricka.

När skyttarna tillåts gå fram till målen i samband med markering bör lämplig avspärrning anordnas 2 meter framför figurerna.

E.9.8 **Målgrupper**

På samlingsplatsen bör sättet att utmärka figurernas plats inom målgrupperna vara exemplifierat.

Målen ordnas så att skytten utan svårighet kan finna sitt mål. När patrullerna består av mer än 5 skyttar uppdelas målen i sektioner. Dessa skiljes genom skärmar som vid rörliga mål skall vara monterade på målanordningen. I vissa fall kan det vara motiverat att förse figurerna med från skjutplatsen väl läsbara nummerlappar. Annat sätt att särskilja figurerna inom sektionen kan vara att mittersta figuren sätts markant högre än övriga figurer.

Olika målgrupper bör tydligt utmärkas med anslag försett med bokstav eller siffra angivande målgruppens beteckning i enlighet med målbeskrivningen i förutsättningen. Anslaget skall i första hand placeras i mitten av målgruppen och skall enkelt kunna läsas av alla skyttar, oavsett placering i patrullen eller skyttens längd.

E.9.9 Målsäkring

Vid planläggning tas hänsyn till att tävlingen skall kunna genomföras även vid dåliga väderleksförhållanden. Regnskydd bör om möjligt finnas för figurerna. Reservfigurer skall förvaras i plastsäckar eller dylikt. Fetkriter bör användas. Man bör vid regnväder vara beredd att byta figurerna oftare än annars. Det bör säkerställas att målautomatik fungerar även vid ihållande regn.

E.9.10 Patruller/Skjutlag

Vid tävlingar med 200-300 deltagare bör 8-10 skyttar ingå i patrullerna.

Skyttar tillhörande samma förening bör inte placeras intill varandra utan spridas i patrullen.

E.9.11 Tidsåtgång

I regel erfordras 10 minuters startmellanrum mellan patrullerna. Annat startmellanrum bestäms med hänsyn till tiden på den mest komplicerade stationen (flera rörliga mål, långa markörvägar, tid att återföra mål i utgångsläge o.s.v.). Detta bör om möjligt kontrolleras genom förövning med skyttar på aktuell station.

Extra tidsmellanrum bör läggas in efter exempelvis var tionde patrull med hänsyn till oförutsedda fördröjningar, t.ex. målreparation, figurbyte, omskjutning.

Vid större tävlingar bör möjlighet till snabb kommunikation finnas mellan stationerna och startplatsen så att ändring av starttiderna kan ske för att undvika irriterande köbildningar på banan.

E.9.12 Starttider

Patrullernas starttider bör vara anslagna på särskild tavla.

E.9.13 Upprop

Upprop verkställs vid starten. Angiven starttid skall vara samma som uppropstid. Följaktligen får arrangör inte påbjuda att skyttar skall samlas en viss tid innan starttiden, för transport till skjutområde. I sådana fall skall istället tiden för samling för transport anges som starttid.

Platsen för upprop av patrullerna bör vara särskilt markerad med nummerpålar. Funktionären kontrollerar namnen och stryker de som inte inställt sig. Kontroll verkställs att vapnen är försedda med vederbörlig markering efter vapenkontrollen.

Samtidigt försäkras sig funktionären om att uppgifterna på skjutkorten anger rätt vapengrupp.

E.9.14 Förutsättningar

Vid kretstävlingar och högre bör skyttarna vid starten tilldelas en skriftlig förutsättning upptagande:

- stationernas nummer
- antal målgrupper och figurer
- högsta antalet tillåtna träff per figur
- målspel inklusive skjuttid
- skjutställning
- en kolumn där skytten kan notera sitt skjutresultat
- anvisning kan även finnas om vilka skyttar som skall hjälpa till vid markering och protokollföring
- målspelet bör beskrivas

E.10 Anvisningar för banläggning

E.10.1 Banläggaren

Banläggaren ansvarar för att:

- rekognoscera den tilltänkta skjutterrängen
- välja platser för skjutstationer
- beräkna riskområden för skjutstationer i enlighet med SäkB Civilt Skytte, och med dessa som grund bestämma patrullstig samt föreslå tävlingsledaren erforderliga avlysningar och andra säkerhetsåtgärder
- beräkna materielbehovet för tävlingen (målmateriel, virke, skyltar etc.) så att detta kan anskaffas i tid
- identifiera behov av renovering av fasta målanordningar, röjning, markarbeten etc. och anmäla behovet i tid till tävlingsledaren
- upprätta målförutsättningar
- till stationschefer överlämna underlag (förutsättning, skisser etc.) och försäkra sig om att denne förstått uppgiften
- på varje tänkt skjutstation försöka utnyttja skjutterrängen avseende bredd, djup och naturliga höjdvariationer
- eftersträva naturliga kulfång om så är möjligt
- målgrupper placerade på olika skjutavstånd (djup) placeras i sidled så att de inte skymmer varandra
- draglinor förläggs så att de ej blir synliga mot någon målgrupp eller något mål när de sträcks
- målgrupperna alltid är parallellt placerade mot skjutplatsen
- skjutplatsens bredd är sådan att skyttarna kan placeras med 1,0-1,2 meters avstånd mellan varandra för att eliminera problem med korsskjutning, vinkeln mellan de yttre målgrupperna får ej överstiga ± 30 grader
- avståndet mellan yttre skyttarna är lika med avståndet mellan yttre figurerna
- vid behov sätta ut säkerhetsposter försedda med skriftlig instruktion.

E.10.2 Säkerhet

Skyttarnas frihet att välja mål vid en station får inte medföra risk att vapnen korsas.

E.10.3 Antal träff per figur

E.10.4 Målförutsättningar allmänt

Svårighetsgraden bör anpassas efter tävlingens storlek (status) och deltagarnas genomsnittliga skicklighet.

Svårighetsgraden kan med fördel vara lägre på de inledande och avslutande skjutstationerna.

E.10.5 Målkommendationer

E.10.5.1 Svårighetsgrad

Svårighetsgraden bör avvägas så att tävlingen blir utslagsgivande och att skyttarna får likvärdiga möjligheter.

En av skjutstationerna skall vara Hands Up-station. Vid mer än 8 skjutstationer får ytterligare en Hands Up-station ordnas. Antal figurer på Hands Up-station får vara högst två.

Skjutavståndet skall vara mycket kortare än normalt och skjuttiden skall vara jämförelsevis kort, vilket är det enda undantaget från de allmänna reglerna om skjuttider och skjutavstånd som förekommer inom magnumfältskytten.

Följande exempel kan vara vägledande vid utformningen av Hands Up-station: En $\frac{1}{2}$ figur och en L2 figur, placerade intill varandra på 25 m avstånd. Skjuttid 15 sekunder. Max 5 träff per figur räknas. Tävlingsarrangören skall tillhandahålla någon form av underlag som skyddar vapnet mot smuts.

Del G

Magnumprecision

G.1 Grunder

G.1.1 Magnumprecision

är skjutning på bana med grovkalibriga vapen mot pistoltavla på 50 m avstånd.

G.1.2 Tävlingsformer

Ej tillämpligt.

G.1.3 Särskilda tekniska bestämmelser

Magnumskyttets höga bullervärden kräver särskilt hänsynstagande vid skytte med magnumladdad ammunition på skjutbanor. På skjutbana får magnumskytte ske endast om banan uttryckligen är godkänd för skytte med magnumladdad ammunition.

Vapengrupp 8 får skjutas med vapen som är avsedda för magnumpatroner. Specialladdning skall vara laddad i Specialhylsa och får inte laddas i Magnumhylsa. Vid magnumprecision får patroner laddade med svartkrut inte förekomma.

Kornskydd är tillåtet att använda.

Det är tillåtet att spänna hanen mellan varje skott vid skytte med Double Actionrevolver.

G.2 Klassindelning

G.2.1 Allmänt

I magnumprecision tillämpas ingen klassindelning.

G.2.2 Allmänna regler

Skytten får inte utöva magnumprecision förrän det kalenderår skytten fyllt 18 år. För att få delta i annan än föreningstävling skall skytten inneha Pistolskyttekortet.

G.3 SM deltagande

Skytt som äger rätt att skjuta magnumprecision äger även rätt att ställa upp på SM.

G.4 Vapengrupper specifika bestämmelser

Vikt	I vapengrupperna 1-4 samt 8 är vapnets totalvikt inklusive eventuell pipvikt och tomt magasin begränsad till 2000 g, i vapengrupp 7 och 9 till 1400 g och i vapengrupp 5 och 6 till 2500 g.
Pipvikt	Är tillåten om den är fast monterad.
Piplängd	Max 305 mm (12").
Pipans centrumlinje	Skall passera över hudvecket mellan tumme och pekfinger vid normal skjutställning.
Riktmedel	I vapengrupperna 1-4 samt 6-9 skall riktmedlen vara öppna. Korn och sikte får vara ställbara i höjd och sida. Mikrometersikte är tillåtet. I vapengrupp 5 (FRIGRUPP) är alla typer av riktmedel tillåtna utom riktmedel med projicerande strålar. Typ av riktmedel får inte ändras mellan serierna.
Visirlinje	Sikte får inte placeras bakom uppfälld hane eller mantelns bakplan. Korn får inte placeras framför pipmynningen. Gäller ej vapengrupp 5 om optiska riktmedel används.
Mynningsbroms	eller annan anordning med liknande funktion är inte tillåten.
Dimensioner	Inga fastställda regler.
Kolv	Endast originalkolv eller motsvarande typ får användas, exempelvis gummikolv. Kolv med anatomisk utformning eller handstöd (på kolvens nedre del) är inte tillåten. Kolvens yta får förändras för att förhindra att den halkar i handen, exempelvis med hjälp av isoleringsband. Kolvens form får dock inte förändras.
Avtryck	Min 1360 g anbringat mitt på avtryckaren och parallellt med vapnets kärnlinje (pipan). Endast mekaniskt avfyringssystem är tillåtet. Vidare gäller för revolver att kontrollvikten skall kunna anbringas mot den spända hanen (vapnet med mynningen nedåt, vertikalt) utan att hanen faller fram. (Denna kontroll kan även utföras med en fjädervåg eller liknande).
Trumma och magasin	Trumma på revolver och magasin till pistol skall kunna påfyllas med minst fem (5) patroner.
Ammunition	Skall motsvara normal fabriksladdning och i vapengrupperna 1-4 samt 7 vara av magnumtyp. Ammunition av magnumtyp är en patron där patronhylsans större volym tillåter en större krutladdning och därmed högre prestanda (hastighet) än en motsvarande standardladdning eller specialpatron med samma kaliber och kulvikt.
Single action	För att ingå i vapengrupperna 1 och 3 skall vapnet i sitt fabriksmässiga grundutförande, såväl modell- som funktionsmässigt, vara tillverkat som en Single Actionrevolver. (Hanspänd revolver.)
Double action	För att ingå i vapengrupperna 2 och 4 skall vapnet i sitt fabriksmässiga grundutförande, såväl modell- som funktionsmässigt, vara tillverkat som en Double Actionrevolver. (Han- och avtryckarspänd revolver.)

Vapen som ändras i sin funktion eller i sin mekanism, hänvisas till den vapengrupp, som vapnet tillhör enligt vapnets ursprungliga funktion eller modell.

G.4.1 Vapengrupp M

Grovkalibriga pistoler och revolverar.

Vapengruppen är indelad i följande 9 undergrupper:

G.4.1.1 Vapengrupp M1

Single Action Revolver kaliber .41-.44 Magnum.

G.4.1.2 Vapengrupp M2

Double Action Revolver kaliber .41-.44 Magnum.

G.4.1.3 Vapengrupp M3

Single Action Revolver kaliber .357 Magnum.

G.4.1.4 Vapengrupp M4

Double Action Revolver kaliber .357 Magnum.

G.4.1.5 Vapengrupp M5

Frigrupp Pistol och Revolver kaliber min 9 mm – max .455.

G.4.1.6 Vapengrupp M6

Pistol kaliber min 9 mm – max .455.

G.4.1.7 Vapengrupp M7

Revolver .357 – .44 Magnum, max pipplängd 165 mm (6,5 tum).

I övrigt enligt vapengrupp R.



Bild 20: Mått i Vapengrupp M7.

G.4.1.8 Vapengrupp M8

Revolver .38 Special, .38-.40, .44-.40, .44 Special, .45 ACP och .45 Colt.

G.4.1.9 Vapengrupp M9

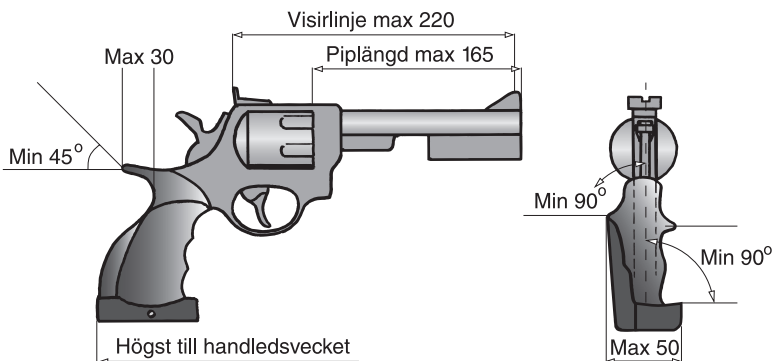
Pistol av tjänstevapenkaraktär i kaliber min 9 mm – max .45, max pipplängd 153 mm (6"). Skall överensstämma med vapengrupp A.



Bild 6: Mått i vapengrupp A.

G.5 Utrustning

Bländarskiva får användas.

Vid tävling får skyggglapp användas. Vid träning får skyggglapp användas endast under förutsättning att riskområdet i sida är övervakat.

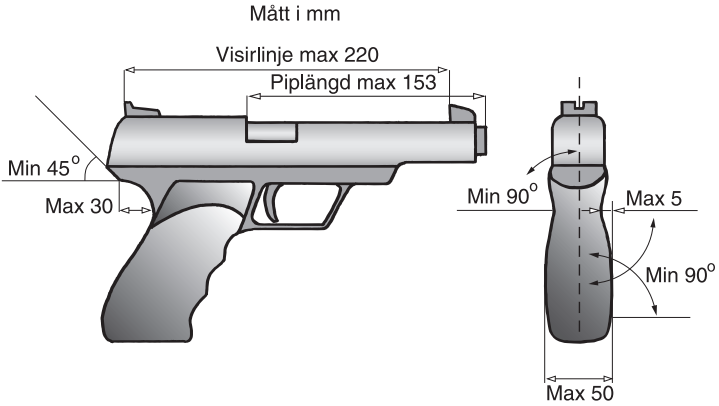
Skärm eller brätte på huvudbonad eller solskärm får inte vara längre än 10 cm. Skyttmössa med fällbara skärmdelar får användas.

Hörselskydd skall användas.

Samtliga funktionärer och åskådare inom 25 m från eller i samma rum som skjutplats skall använda hörselskydd.

Skjuthandske, avsedd att skydda handen, får användas under förutsättning att den inte har någon stödjande funktion.

Ryggstöd, vars diameter inte överstiger 300 mm, får medföras och användas vid skjutmomentet.

Skydd för krutgaser och tryckvåg får användas. Skyddet får inte vara formgjutet. Kontroll av skyddet sker genom att lägga detta mellan två styva skivor. Mellanrummet mellan skivorna får inte överstiga 30 mm. Skyddet får fästas på byxor, exempelvis som påsytt skinn. Vid misstanke om regelbrott skall byxorna kontrolleras på samma sätt som beskrivits ovan. Byxtyget räknas in i skyddets tjocklek.

G.6 Genomförande

Skytt får inte utföra övningssskjutning på tävlingsbanan den närmaste timmen före tävling.

Detaljerna för genomförandet av en precisionstävling kan variera med hänsyn till tävlingens omfattning och betydelse. Det väsentliga är att formerna för tävlingens genomförande är delgivna och klara för alla skyttar före tävlingens påbörjande.

G.6.1 Omfattning

Magnumprecision består i regel av minst sex (6) serier om fem (5) skott vardera.

G.6.2 Kommandoord

Kommandoordsserier består dels av reglementerade kommandoord som skall användas, (angivna med VERSALER) dels av exempel på kommandoord, som lämpligen kan användas i förekommande fall. Samma kommandoserie skall användas under hela tävlingen.

Vid tävlingens början använda följande kommandoord:

Kommandoord	Anvisning
BANAN ÄR ÖPPEN	Detta innebär att skyttarna får tillträde till banan samt plocka upp vapen och övrig utrustning. Grepp och riktövningar är tillåtna. Blindavfyringar får ej göras.
FÖRBEREDELSETID START	Se F.6.6.1
FÖRBEREDELSETID STOPP	

För varje serie skall skjutledaren meddela seriens ordningsnummer och ge kommandot "LADDA". Efter att erforderlig tid medgivits för att ladda vapen, skall skjutningen påbörjas efter kommando eller lämplig signal.

Kommandoord	Anvisning
Serie nr 1 (2 o.s.v.) LADDA!	60 s före "ELD".
FÄRDIGA	3 s före seriens början.
ELD!	
ELD UPPHÖR!	Utdraget under de 3 sista sekunderna av skjuttiden. Kan ersättas med visselsignal
PATRON UR, PROPPA OCH LÄGG NED VAPNET!	Omedelbart efter seriens slut.
VISITATION!	Kontrollen utförs. Säkerhetspropp/bricka ska vara isatt. Revolver skall dock kontrolleras innan propp/bricka sätts i. Om vapnet inte tas med utses vapenvakt.
MARKERA!	I vissa fall kompletterat med anvisningar för kontroll av markering och protokollföring.

G.6.2.1 Laddningsförfarande

När säkerheten så medger och skyttarna är beredda, kommenderar skjutledaren ladda. Laddning under skjuttiden (skjutmomentet) är endast tillåten vid skjutning mot precisionstavla i samband med eldavröb enligt bestämmelserna i G.6.8 Vapenfel

och eldavsrott. Laddning "skott för skott" under den för skjutning medgivna tiden är alltså inte tillåten. Felaktig patron får ersättas under skjuttiden.

G.6.3 Skjutställning

Vid skjutmomentet gäller 45° säkerhetsvinkel. Regeln innebär att ingen kroppsdel (från skytten eller andra skyttar) under någon del av skjutmomentet får finnas framför mynningen, mätt 45° i skjutriktningen. Banan skall utformas med hänsyn till denna regel samt så att skyttarna skall kunna inta en valfri skjutställning.

Pipa eller annan vapendel får stödjas mot kroppsdel.

G.6.3.1 Påföljd

Skytt som bryter mot detta skall tilldelas en varning.

G.6.4 Antal skott per serie

Vid magnumprecision skjuts fem (5) skott i varje serie.

G.6.5 Tid per serie

Tiden för varje serie är begränsad till fem (5) minuter.

Förbundsstyrelsen kan, om skäl föreligger och efter ansökan, utfärda dispens att genomföra SM och landsdelsmästerskap med sex (6) minuters skjuttid/serie. Kretsstyrelse kan, om skäl föreligger och efter ansökan, utfärda motsvarande dispens för enskild tävling inom kretsen. Sådan dispens skall framgå av inbjudan till tävlingen.

G.6.6 Förberedelse, provskott/visning av mål

G.6.6.1 Förberedelsetid

Tävling skall föregås av en förberedelsetid om 3 minuter. Under förberedelsetiden är det godkänt att provrikta och tomklicka. Laddning under förberedelsetid är förbjuden.

G.6.6.2 Inskjutning

Innan precisionsskjutningen påbörjas får en serie om fem (5) provskott skjutas inom en tid av fem (5) minuter.

Vid provskott har skytt, som utan eget förvällande fått för många träff på sin tavla, rätt att skjuta ny provserie om det inte kan avgöras vilka skott skytten avlossat.

G.6.7 För tidiga/sena skott

Skjutmomentet är påbörjat då "FÄRDIGA" kommenderats.

G.6.7.1 Påföljd

Om skytt avlossar skott före kommandot "LADDA" eller efter "PATRON UR" skall skytten diskvalificeras.

Om skytt avlossar skott efter kommandot "LADDA" men före kommandot "ELD" eller efter kommandot "ELD UPPHÖR" avdras det antal skott med högsta valör som svarar mot antalet skott avgivna före kommandot "ELD" eller efter kommandot "ELD UPPHÖR". Avlossat skott får inte ersättas.

G.6.8 Vapenfel och eldavsrott

Skott som genom skyttens eget förvällande misslyckas (t.ex. vådaskott förorsakat av förändringar på vapnets avfyrings- och säkerhetsanordning) eller inte hinns med, berättigar inte till omskjutning.

Ny patron får användas istället för klickad i den mån det hinns med inom anbefalld skjuttid. Skytten skall dock omedelbart efter seriens avslutande för kontroll uppvisa den klickade patronen för skjutledaren. I annat fall räknas klicken som avlossat skott, varvid i förekommande fall avdrag skall ske.

Uppstår eldavsrott genom vapenfel får omskjutning inte ske. Det står dock skytt fritt att – utom i fall som avses i fjärde stycket – själv avhjälpa felet och fortsätta skjutningen i den mån det hinns med inom anbefalld skjuttid.

Skulle vapnet under pågående skjutning bli helautomatiskt (spruta) skall skytten utan order omedelbart avbryta skjutningen och göra patron ur. Skjutning med vapnet får därefter inte ske förrän skjutledare och/eller vapenkontrollant förklarar att vapnet ånyo är funktionsdugligt.

G.6.9 Fel på målanordning, felaktigt måspel

Om fel uppstått på målanordning under pågående skjutning, skall de avlossade tävlingsskotten noteras för de skyttar som inte kunnat fullfölja serien. Kvarvarande tävlingsskott i den avbrutna serien skall skjutas på nästföljande tävlingstavla i enlighet med skjutledarens instruktioner. Återstående serie (serier) skjuts efter det att övriga skyttar avslutat sin skjutomgång.

Om tavla/spegel inte kan återfinnas (p.g.a. stark blåst el dyl.) skall hela serien skjutas om.

I de fall då funktionär gjort sådant fel så att skytt störs kan omskjutning medges. Skjutledaren avgör om skäl för omskjutning föreligger.

G.6.10 Markering inklusive kikarmarkering

G.6.10.1 Allmänt

Utsedd funktionär eller särskilt anmodad skytt skall tydligt och snabbt ange resultatet, både valör och serie, efter hand som målen markeras.

Skytten kontrollerar själv att resultatet noteras rätt. Skytt får inte gå närmare tavlorna än två meter, förrän målen markerats och resultaten noteras.

Vid tävlingar skall kulhålen, sedan målen kontrollerats och resultatet antecknats, först kritas och därefter klistras. Härigenom underlättas bedömningen om täckklappar fallit eller skjutits bort. Kritning bör utföras med färgad krita, helst fetkrita.

Kulhål räknas till det högre värdet så snart ringens ytterkant är tangerad.

Råder det några tveksamheter om träff eller poäng skall tolkning ske. Skytt får ej tillgodoräkna sig träff som genom kulhållets utseende visar att det härrör från en annan skytt. Träff av rikoschett räknas som bomskott.

Brist på funktionärer kan göra det nödvändigt att skyttarna själva biträder vid markering och protokollföring.

Skytt får själv med kikare avläsa kulhålens lägen men får inte under tävling eller prov för Förbundets utmärkelsetecken ta hjälp av annan person för detta.

G.6.10.2 Markering

Skjutresultatet antecknas och resultatet repeteras i samband med att man skriver in det.

Eventuella anmärkningar antecknas såsom omskjutning, utdelade varningar, brott mot tävlingsbestämmelser m.m.

OBS! Anmärkning, som görs sedan skyttarna lämnat skjutplatsen tas inte upp till behandling.

G.6.10.3 Fel antal skott

Skott på fel tavla räknas som bomskott. Träff av annan kaliber än den egna tillgodoräknas inte. Träff som kan särskiljas från det vapen man skjuter med får ej tillgodoräknas. Om skytt med ett vapen av grövre kaliber skjuter på fel tavla kan skottet(-en) svepa bort träffar från vapen med finare kaliber utan att det syns. Den förfördelade skytten har då rätt att begära omskjutning.

Om det utan skyttens förvållande finns för många träff på egen tavla och man inte genom kulhålets utseende kan avgöra vilken träff som härrör från annan skytt, äger skytten som sitt resultat tillgodogöra sig de bästa träffarna, dock högst det antal, som motsvarar det egna skottantalet vid serien ifråga.

G.6.10.3.1 Påföljd

Har skytt av misstag skjutit för många skott, skall han omedelbart göra anmälan därom till skjutledaren, varvid motsvarande antal träff av högsta värde för skytten skall avdragas.

G.6.10.4 Tolkar och tolkning

Eventuell tolkning skall om möjligt ske i skytts närvaro.

Kulhålstolk används dels för att fastställa om ett kulhål tangerat ytterkonturen till figur eller poängring, dels för att utröna om mer än en kula gått igenom samma kulhål. Vid magnumprecision skall Förbundets fältskytteolkar användas.

Vid en och samma tävling skall tolkar av samma typ användas.

Tabell 3 Tolkar för magnumfältskjutning

Pos.	Kaliberbeteckn.	Kultyp	Märkning	Tolkmått i mm	
				A ¹⁾	B ¹⁾
3	.38, .357, 9 mm	Varierande	9 – .357	8,5	9,1
4	.40, .41, 10 mm	Varierande	10 – .41	9,4	10,3
5	.44	Varierande	.44	10,4	11,0
6	.45	Varierande	.45	10,8	11,4

¹⁾ Mått A och B gäller med en tolerans av +0/-0,05

Anvisningar för tolkning vid magnumprecision

- Ta reda på vilken kaliber träffarna har och välj rätt tolk enligt Tabell 3.
- Kulhål, som skall tolkas, får inte vidröras före tolkning.



Bild 14a: Tolk för fältskjutning.

- Om en figurpinne helt eller delvis befinner sig bakom det kulhål, som skall tolkas, skall figurpappen lossas från pinnen innan tolkning sker.
- För in tolken försiktigt, så att tolkkroppens mätfläns ligger an mot målytan. Vid behov kan tolken stödjas, så att jämn anliggning erhålls.
- Om mätflänsens kant tangerar målytan räknas kulhålet som träff. Vid poängmål räknas det högre värdet. Avläsning sker alltid vinkelrätt mot målytan.
- Är det tveksamt huruvida mer än ett skott passerat visst kulhål förfars på följande sätt:
 - Håll figuren (målet) vågrätt.
 - För in tolken på sätt som ovan nämnts i de kulhål, som inte misstänks ha passerats av mer än en kula.
 - Dra ut tolken ur kulhålen genom att dra i fjäderns ände och känn efter vilket motstånd tolken gör innan den lossnar ur figuren.
 - Upprepa samma förfarande med det "misstänkta" kulhålet. Om två kulor passerat genom ett hål, lossnar tolken lättare ur detta. Kulhål där två kulor passerat har ofta ett "trasigare" utseende på figurens baksida (utgångssidan).
 - Om kulhål vid kantskott bryter figurpappens ytterkant, kan användandet av tolk försvåras eller omöjliggöras, då tolken tenderar att pressas ut från målytan (tapeten). Vid sådana fall måste förstoringsglas användas.

Tolkning av ovala kulhål

För tolkning av ovala kulhål gäller, att kulhållets största mått får uppgå till högst följande värde för att skottet skall få räknas som träff:

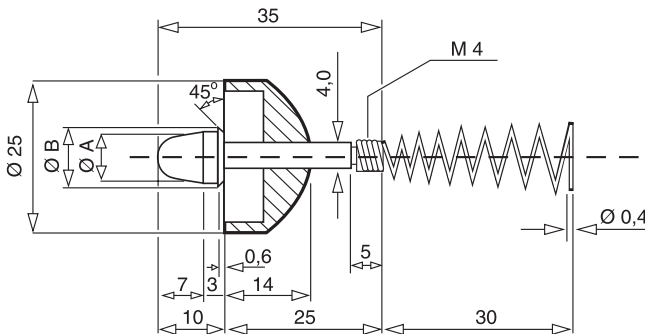
För kaliber .44 och .45 14 mm

Övriga kalibrar 11 mm

För ovala kulhål får den horisontella ljusöppningen ej överstiga ovanstående mått. Ovala kulhål tolkas genom anläggning av tolken mot innersta delen av kulhålet.

Övrig utrustning för valörbestämmande

Förutom ovanstående tolkar kan annan utrustning användas för att bestämma valören på en träff. Dessa skall vara godkända av annan pistolskytteorganisation och förutsätter att användaren är insatt i hur dessa används. Som exempel på dessa är sådant som med säkerhet kan återskapa sönderskjutna linjer samt även långhåls-och dubbelhålstolkar.

G.6.11 Resultatberäkning

Ej tillämpligt.

G.6.11.1 Protest

Om skytt och funktionär är oense om resultatet skall anmärkning (protest) göras.

Sektionschef antecknar detta på skjutkortet och bekräfta med signatur. Bedömt resultat skrivs på avsedd plats på kortet.

Vid behov tas tavlan/spegeln som givit anledning till anmärkning bort, märks med skjutlag- och plats, använd kaliber samt erforderlig anteckning om protestens art. Bekräfta med signatur.

Tavlan/spegeln sänds till tävlingsledningen för jurygranskning.

G.6.11.2 Särskiljning

G.6.11.2.1 Individuell tävling

Särskiljning vid lika poängtal äger rum enligt följande:

1. Antalet X
2. Högsta poängtalet i sista serien, därefter näst sista serien o.s.v.
3. Största antalet X därefter, 10: or därefter 9: or o.s.v. i sista serien, därefter motsvarande i näst sista serien o.s.v.

Kan särskiljning ändå inte erhållas, skall antingen särskiljning ske med serie (serier) tills särskiljning erhållits, eller då särskiljning inte kan eller inte anses böra ske, lottning utförs. Särskiljning tillämpas normalt endast för medaljplatserna.

Lottnings skall fortsättningsvis användas endast som grund för fördelning av eventuella hederspriser. I övriga fall tilldelas de skyttar som inte kan åtskiljas samma placering.

G.6.11.2.1.1 Mästerskap

Vid tävling om svenskt mästerskap, landsdel- eller kretsmästerskap skall vid magnumprecision, vid lika poäng, särskiljning ske om samtliga medaljer. Vid tävling om föreningsmästerskap bör sådan särskiljning ske.

G.6.11.2.2 Lagtävling

Särskiljning vid lika poängtal äger rum enligt följande:

1. Antal X
2. Högsta sammanlagda resultat i sista serien, näst sista serien o.s.v.
3. Högsta antal X, tior, nior o.s.v.
4. Högsta individuella resultat, näst högsta o.s.v.
5. Kan särskiljning ändå inte erhållas tilldelas lagen samma placering.

G.6.11.2.3 Kombinerad tävling

Ej tillämpligt

G.6.11.3 Särskiljning

I magnumprecision sker särskiljning med erforderligt antal serier intill dess att medaljörerna utsetts. Skytt, som i särskiljningsserie uppnår lägre poängtal än det högsta i omgången, får inte fortsätta särskiljningen. Detta förutsatt att tillräckligt antal skyttar finns kvar så att medaljörerna kan koras. Är antalet deltagare i särskiljningen flera än två, bestämmer resultatet av särskiljningen även skyttarnas inbördes placering efter medaljörerna. Särskiljningsreglerna tillämpas om två eller flera av dessa skyttar har lika antal poäng.

Provskott tillåts inte.

4 skyttar deltar i särskiljningen

	Resultat:	10	9	8
Skytt A	49 poäng	4	1	–
Skytt B	48 poäng	3	2	–
Skytt C	48 poäng	3	2	–
Skytt D	47 poäng	3	1	1

Skytt A är segrare. Skytt D blir 4:e man.

Skytt B och C har i särskiljningen samma poängtal och fortsätter särskiljning om platserna 2 och 3.

G.7 Mål

G.7.1 Allmänt

Magnumprecision genomförs mot Pistoltavla 25 m precision.

10:an 50 mm	(± 0,2 mm)	5:an 300 mm	(±1,0 mm)
9:an 100 mm	(± 0,4 mm)	4:an 350 mm	(±1,0 mm)
8:an 150 mm	(± 0,6 mm)	3:an 400 mm	(±1,0 mm)
7:an 200 mm	(± 1,0 mm)	2:an 450 mm	(±1,0 mm)
6:an 250 mm	(± 1,0 mm)	1:an 500 mm	(±1,0 mm)

- X = 25 mm (± 0.2 mm).
- Svart färg, ringarna 7-10 = 200 mm.
- Ringtjocklek: 0,2-0,5 mm
- Minsta synligt mått på måltavlan: 550 x 550 mm.
- Ringvalörerna 1-9 skall vara tryckta i vertikal och horisontell riktning i respektive valörzon i rätt vinkel mot varandra. Valörzon 10 skall inte markeras med siffra. Siffrorna skall vara ca 10 mm höga och 1 mm tjocka och skall lätt kunna läsas med normal markeringskikare på respektive avstånd.



Bild 22: Pistoltavla 25 m precision.

Även elektroniska tavlor får användas.

G.7.2 Skjutavstånd

Skjutavstånd 50 m.

G.7.3 Skjuttid

Tid per serie är 5 minuter.

G.7.4 Tavelbyte

I regel bör man vid skjutning mot precisionstavla utnyttja speglar. Spegel skall i sådana fall användas även vid provskotten. Byte av speglar skall ske så fort svårigheter bedöms uppstå att markera resultaten av en följande serie.

Vid mästerskapstävlingar får högst 2 serier skjutas mot samma spegel om rekord skall kunna noteras.

Problemet att bedöma om dubbelträff föreligger bör beaktas. Baktavlor bör uppställas 1-2 m bakom tavlorna.

G.8 Funktionärernas ansvar och uppgifter

G.8.1 Tävlingsfunktionärer

G.8.1.1 Allmänt

För en medelstor tävling, t.ex. kretsmästerskap med 100 deltagare erfordras ungefär följande antal funktionärer.

- Tävlingsledare 1
- Skjutledare 1
- Sektionschefer 6-8
- Vapenkontrollanter 2
- Tävlingsexpedition (svarar även för anmälan)
 - chef 1
 - biträden 3
 - jury 3

Funktionärerna skall kunna delta i tävlingen.

G.8.1.2 Tävlingsledare

Tävlingsledaren lyder under arrangerande förenings/krets styrelse, eller i förekommande fall, organisationskommittén.

Tävlingsledaren har det övergripande ansvaret för tävlingsplanering, organisation och genomförande av tävlingen.

Är tävlingsledare inte utsedd åvilar motsvarande ansvarar arrangerande förenings/krets styrelse.

Tävlingsledaren ansvarar för att:

- att utse säkerhetsansvarig
- skjutledare (skjutstationschef) finns på varje plats där skjutning skall ske.
- funktionärer i övrigt finns i erforderligt antal och att dessa har skriftlig instruktion.
- att utse tävlingsexpedition, ansvar för anmälan och resultat
- att utse prisansvarig
- att utse vapenkontrollanter
- att utse tävlingsjury (3 personer)
- att utse ammunitionskontrollant (i förekommande fall)
- överenskommelse om skjutterräng träffas med markägare.
- erforderliga avlysningar, varnings- och avstängningsåtgärder vidtas.
- olycksfallsberedskap är anordnad.
- Att skriftliga instruktioner upprättas för skjutledare och markörchefer
- Att i god tid kontrollera målställ och bänkar
- att vid behov låta sätta ut säkerhetsposter försedda med skriftlig instruktion
- skjutterrängen städas efter skjutningen.

Under tävlingen

- säkerhetsbestämmelserna följs.

Efter tävlingen

- kontrollera om skador uppstått i skjutterrängen samt i förekommande fall se till att dessa regleras.

G.8.1.3 Säkerhetsansvarig

Säkerhetsansvarig skall före tävling personligen kontrollera samtliga skjutplatsen/skjutbana från säkerhetssynpunkt i enlighet med SHB B.2.

G.8.1.4 Banläggare

Ej tillämpligt.

G.8.1.5 Banbesiktning

Ej tillämpligt.

G.8.1.6 Skjutstationschef/Skjutledare

Skjutledaren är ansvarig för säkerheten på skjutplatsen och skjutningens genomförande.

Skjutledare skall kontrollera med den som anbefallt skjutningen att erforderliga avlysningar, varnings- och avstängningsåtgärder vidtagits.

Skjutledaren skall vara väl insatt i gällande säkerhetsbestämmelser och är närmast ansvarig för att tävlingsledningens instruktioner följs och att skjutning genomförs i enlighet med säkerhetsbestämmelserna i SHB och SäkB. I god tid skall han därför undersöka och avhjälpa eventuella bristfälligheter på skjutbaneanläggningar, kulfång eller andra skyddsanordningar, som kan innebära risker.

Skjutledare lyder under tävlingsledaren. Han skall kontinuerligt övervaka säkerheten på skjutplatsen och skyndsamt till tävlingsledaren rapportera uppkommen säkerhetsrisk. Vid behov avbryter han skjutningen på skjutplatsen.

Skjutledare skall före skjutningens början meddela närvarande åskådare erforderliga säkerhetsbestämmelser.

Skjutning får endast ske på kommando från skjutledaren.

Vid tävling lyder skjutledaren under tävlingsledaren och ansvarar särskilt för att:

- kommandon kan höras av samtliga skyttar och berörda funktionärer (i förekommande fall med hjälp av högtalare).
- samtliga tavlor inom en sektion är placerade lika.
- varje skjutplats är numrerad och överensstämmer med numrerad måltavla.
- tavel/spegelbyten sker på förutbestämt sätt.
- tillämpliga bestämmelser i övrigt enligt SHB följes.
- banan är fri innan ladda kommenderas
- skjutmomentet genomförs enligt bestämmelserna i aktuellt kapitel.
- tillämpliga bestämmelser efterföljes.
- skyttarna åttlyder givna kommandon
- skyttarna hanterar vapnen korrekt och att de i övrigt följer gällande regler
- genomföra skjutmomentet i enlighet med förutsättningarna och/eller skriftlig instruktion
- genomföra stickprovskontroll av laddat vapen. Detta sker före kommandot "ALLA KLARA".
- skyttar, åskådare och funktionärer uppehåller sig på anvisade platser
- säkerheten i övrigt under hela skjutningen övervakas
- om verksamheten avbryts efter kommandot "LADDA" men innan skjutmomentet är avslutat kommenderas "Avbryt" samt därefter "Patron ur". "Patron ur" skall kontrolleras.
- vid uppkommen fara omedelbart kommendera "Avbryt" och låta genomföra patron ur, samt vid behov kontakta tävlingsledaren.
- se till att funktionärer eller skyttar aldrig vistas oskyddade framför laddade vapen

Efter skjutningen

- visitation efter skjutning genomförs, så att patron ur verkställs

Markering

- före markering ange vilka skyttar som skall kontrollera markering alt. om skytten själv ska kontrollera markering och protokollskrivning

G.8.1.6.1 Skjutledare, alternativ

Sektionschef (vid skjutning på bana) lyder under skjutledaren och övervakar skjutningen på den tilldelade sektionen samt ansvarar för markering och skjutprotokoll.

Sektionschefen skall vara väl insatt i relevanta delar av SHB. Sektionschef skall:

- övervaka att skyttarna åtlyder skjutledarens kommandon
- kontrollera skyttarnas skjutställning och att övriga gällande regler följes
- kontrollera vapen och magasin efter varje serie
- kontrollera att vapen vakt avdelas (i förekommande fall)
- bland skyttarna avdela kontrollanter för markering och protokoll
- i samband med protest lämna spegel/tavla till tävlingsledningen, för jurygranskning, med anteckning om arten av anmärkning då skjutledare/sektionschef och kontrollant inte är ense om valör eller antal skott på tavlan/spegeln
- biträda skjutledaren i att kontrollera att banan är fri innan ladda kommenderas
- övervaka säkerheten i övrigt under hela skjutningen
- tillse att åskådare och funktionärer uppehåller sig på anvisad plats.

G.8.1.7 Markörchef

Ej tillämpligt.

G.8.1.8 Patrullchef

Ej tillämpligt.

G.9 Planläggning

G.9.1 Skjutbanans mått

För att skjutresultat rekord, tävlingsresultat, märkesprov etc.) skall godkännas måste banans mått ligga inom vissa toleranser. Avståndet mäts från tavlans framsida till skjutplatsens främre begränsning. Tillåtna toleranser beskrivs nedan.

Varje skjutplats skall vara minst 1 m bred. Varje tavla kräver en bredd av 0,75 m.

Om tavlorna placeras i grupper om 5 tavlor (avpassat för snabbpistolsskytte), vilket rekommenderas, erfordras dessutom ett mellanrum på 2 m mellan grupperna mätt centrum till centrum på tavlorna.

Mått och tillåtna toleranser:

Längd 50 m $\pm 0,10$ m

Sidled Tavlan placeras mitt för och vinkelrätt mot respektive skjutplats $\pm 0,75$ m

Avståndet mellan målens centrumlinjer skall vara 0,75 m och mellan skjutplatserna 1 m.

Bakom skjutplatsen skall så stort utrymme finnas, att skjutledaren på ett betryggande sätt kan övervaka skyttarna.

Banor som inte till alla delar håller de ovan angivna måtten, kan ges dispens vad gäller inbördes målavstånd och skjutplatsens bredd. Dock ges ej dispens vad gäller skjutavståndet.

G.9.2 Utrustning

Skjutning får utföras från skjuthall. På skjutplatsen skall det finnas bräda eller dylikt markerande skjutavståndet.

Mellan skjutplatserna medges skydd för patronhylsor (säckväv, nät eller dylikt), vars storlek inte bör vara större än vad som erfordras för ändamålet. Sådant skydd får även uppföras på öppen skjutbana.

Bakom platserna bör finnas bänkar för skyttarna.

Tavlor skall vara tydligt märkta med nummer. Tavelnummer skall sitta över tavlan.

Vid större tävlingar bör avspärrning, exempelvis i form av lina, finnas 2 m framför tavelställen för att förhindra, att skyttarna vid markering går ända fram till tavlorna.

Regn- eller vindskydd skall vara lika för alla skyttar inom samma vapengrupp. Platser för åskådare och funktionärer bör vid större tävlingar vara tydligt markerade. Skjutbanor och tavelmateriel ses över. Erforderlig materiel anskaffas såsom Lokaler, eventuellt tält, anskaffas för

- tävlingsexpedition inkl. anmälan och jury
- plats för skyttar inkl. sotning och vapenvård
- vapenkontroll
- utspisning
- toaletter
- Erforderliga parkeringsutrymmen rekognosceras och utmärks
- Resultattavlor med tillbehör
- Anvisningsskyltar
- Vägvisningsskyltar
- Parkeringsskyltar
- Avspärrningsskyltar

Sekretariat

- Dator(er) och skrivare
- Skjuthandbok
- Förteckning RM/SM klass
- Kvittensblock
- Tävlingsprotokoll
- Skjutlagsförteckningar
- Lagförteckningar
- Pärmar för tävlingsprotokoll

Vapenkontroll

- Vikt för kontroll av tryck
- Märkfärg eller märklappar för vapenkontroll

Skjutplats

- Förbandslåda
- Tavlor, speglar jämte reserv
- Nummerlappar för tavlor och skjutbord
- Täcklappar i erforderliga färger
- Kriter (helst fetkriter)
- Tolkar
- Visselpipa
- Tidtagarur
- Blyertspennor
- Spritpennor
- Pappersblock
- Högtalare för skjutledare
- Signalförbindelser
- Namnbrickor för funktionärer
- Verktyg och tillbehör för reparation av målmateriel

G.9.3 Rekognoscering

Ej tillämpligt.

G.9.4 Samlingsplats, transporter

Ej tillämpligt.

G.9.5 Patrullväg

Ej tillämpligt.

G.9.6 Haltpåle

Ej tillämpligt.

G.9.7 Skjutplatser

Skjutplatserna bör vara noggrant iordningställa, så att samtliga skyttar har likartade underlag.

Om antalet tavelställ är begränsat, kan flera banor, om möjligt inom samma ort, utnyttjas för de olika vapengrupperna.

G.9.8 Målgrupper

Ej tillämpligt.

G.9.9 Målsäkring

Vid planläggning tas hänsyn till att tävlingen skall kunna genomföras även vid dåliga väderleksförhållanden. Regnskydd bör om möjligt finnas över tavlorna. Fetkriter bör användas.

G.9.10 Patruller/Skjutlag

Skyttar tillhörande samma förening bör inte placeras intill varandra utan spridas i skjutlaget (-n).

G.9.11 Tidsåtgång

För genomförande av en 5-minutersserie eller en provskottsserie inklusive markering och protokollföring åtgår ca 12 min. Denna tid är räknad från eldkommando i en serie till eldkommando i nästa. I tiden ingår att skyttarna får gå fram till tavlorna vid markering. Tillräckligt lång tid måste avdelas vid stora och medelstora tävlingar för uträkning och kontroll av vilka som skall gå vidare till senare omgångar.

G.9.12 Starttider

Skjutlagens starttider bör vara anslagna på särskild tavla.

G.9.13 Upprop

Upprop sker vid skjutplatsen. Funktionär kontrollerar namnen och stryker dem som inte inställt sig. Kontroll verkställs att vapnen är försedda med vederbörlig markering efter vapenkontrollen. Samtidigt försäkras sig funktionären om att uppgifterna på skjutkortet anger rätt vapengrupp. Angiven starttid skall vara samma som uppropstid. Följaktligen får arrangör inte påbjuda att skyttar skall samlas en viss tid innan starttiden, för transport till skjutområde. I sådana fall skall istället tiden för samling för transport anges som starttid.

G.9.14 Förutsättningar

Ej tillämpligt.

G.10 Anvisningar för banläggning

Ej tillämpligt.